

Candela S50.4

Montage | Utilisation



FR NETTOYAGE

Nettoyer avec une lingette douce de désinfection type Durr FD366, en frottant uniquement dans l'AXE LED à LED.

Essuyer avec un chiffon doux microfibre en respectant ce même axe.

EN HANDLING - CLEANING

Clean with a soft disinfection wipe type Durr FD366, rubbing only on the LED-to-LED AXLE.

Wipe with a soft microfiber cloth, respecting the direction of the LEDs.

DE REINIGUNG

Reiben Sie die Deflektoroberfläche ausschließlich an der LED-zu-LED-Richtung. Mit einem weichen Desinfektionstuch (Typ Durr FD366) reinigen.

Trocknen Sie mit einem weichen Mikrofaserstuch unter Berücksichtigung der Richtung der LEDs.

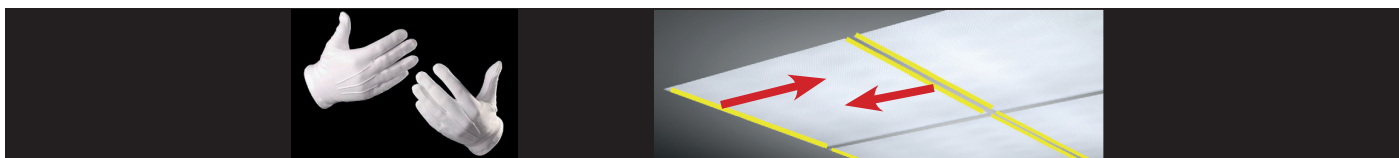

INSTALLATION - PREAMBULE

La notice d'installation ne remplace pas les réglementations locales et (inter)nationales des installations électriques.

- Le produit doit être installé suivant les codes électriques usuels et appropriés et selon les instructions fournies par Degré K, pour éviter tout risque de combustion ou de choc électrique.
- Avant l'installation, la maintenance ou le nettoyage du produit, toujours couper l'alimentation au panneau principal.
- Déballez soigneusement le produit.

INSTALLATION - PREAMBLE

The installation instruction does not supersede local and (inter)national regulations for electrical installations.

- The product must be installed following applicable and appropriate electrical standards and according to the instructions provided by Degré K in order to avoid any risks of fire or electrical shock.
- Before installation, maintenance or cleaning, always first turn off power to the circuit.
- Carefully unpack the product.

MONTAGE - PRÄAMBEL

Die Installationsanweisungen ersetzen nicht die lokalen und (inter) nationalen Vorschriften für elektrische Installationen.

- Das Produkt muss gemäß den üblichen und geeigneten elektrischen Vorschriften und gemäß den Anweisungen von Degré K installiert werden, um Verbrennungsgefahr oder Stromschlag zu vermeiden.
- Schalten Sie vor der Installation, Wartung oder Reinigung des Produkts immer die Stromversorgung am Hauptpanel aus.
- Packen Sie das Produkt vorsichtig aus.



AVERTISSEMENT :

Manipuler précautionneusement avec des gants de coton.

Connecter le driver AVANT la mise sous tension du circuit.

- Ne jamais tenter d'accéder à l'intérieur du luminaire sous peine d'annuler la garantie.
- Contacter Degré K ou le revendeur local pour obtenir une assistance technique.
- A conserver à température : -20°C à +45°C.



WARNING:

Handle carefully with cotton gloves

Connect the driver BEFORE switching on the circuit.

- Never attempt to access the interior of the luminaire since doing so may avoid the warranty.
- Contact Degré K or the local reseller for technical assistance.
- Keep at an temperature of: -20°C to +45°C.



WARNUNG:

Vorsichtig behandeln mit weißen Baumwollhandschuhen.

Schließen den Driver an, BEVOR Sie den Stromkreis einschalten.

- Versuchen Sie niemals, das Innere der Leuchte da sonst die Garantie erlischt!
- kontaktieren Sie bitte Degré K oder Ihren Händler, um technische Unterstützung zu erhalten.
- Bei Raumtemperatur lagern: -20 ° C bis + 45 ° C.

RoHS



Candela S50.4



FR INSTALLATION DANS UN FAUX PLAFOND

PRISE EN MAIN

Le packaging contient :
• 4 dalle LED Candela D65 et 4 drivers

1. Retirer la dalle du faux plafond.
2. Installer le driver de chaque Candela dans le faux plafond ou centré sur la dalle LED Candela et le brancher au secteur (toujours coupé).
3. Positionner chaque dalle LED Candela à l'intérieur du faux plafond sur les supports (compatibles T24 et T15). **5**
4. Par un accès depuis une autre dalle du plafond, brancher son driver à chaque dalle Candela D65 puis accrocher le filin de sécurité à un crochet du plafond (non fourni) et le régler de façon à ce qu'il soit tendu.

EN INSTALLATION IN THE DROPPED CEILING

PRODUCT GUIDANCE

The packaging includes:
• 4 LED panel Candela D65 and 4 drivers

1. Remove the dropped ceiling panel.
2. Install the Candela driver in the suspended ceiling or centered on the LED Candela panel and connect it to the mains supply (still cut off).
3. Install the LED panel Candela inside the dropped ceiling onto ceiling grids (compatible with T24 and T15). **5**
4. Via an access through another ceiling panel, connect its driver to each panel Candela D65, then attach the safety cable to a hook in the ceiling (not supplied) and adjust it until it is tight.

DE INSTALLATION IN EINER ABGEHÄNGTEN DECKE

PRODUKTANLEITUNG

4 Die Verpackung enthält:
• 4 Candela D65 LED-Panels und 4 Drivers

1. Entfernen Sie die Fliese von der Zwischendecke.
2. Installieren Sie den Driver für jeden Candela in der abgehängten Decke oder zentriert auf der Candela LED-Panel und verbinden Sie ihn an das Stromnetz an (immer ausgeschaltet).
3. Positionieren Sie jede Candela-LED-Panel in der abgehängten Decke auf den Halterungen (kompatibel mit T24 und T15). **5**
4. Wenn Sie von einer anderen Deckenplatte aus Zugang haben, schließen Sie den Driver an jede Candela D65 Panel an und hängen Sie das Sicherheitsseil an einen Haken an der Decke (nicht im Lieferumfang enthalten).



connecter le driver AVANT la mise sous tension du circuit

Technologie « double isolation »
► pas de raccordement à la terre



connect the driver BEFORE switching on the circuit

« Double insulation » technology
► no ground connection.



den Driver anschließen VOR dem Einschalten der Schaltung

Technologie « doppelte Isolierung »
► kein Erdanschluss

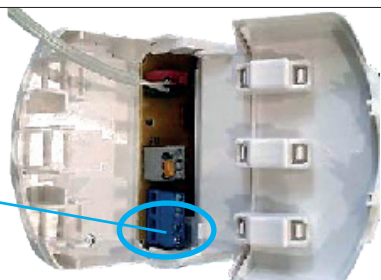

SEC : secondaire (LED)

FR : Polarité à respecter | EN : Polarity to respect | DE / Polarität zu beachten

FR : Le fil avec un liseré blanc est le +
EN : The wire with a white border is the +
DE : Das Kabel mit weißem Rand ist das +

PRI : Primaire

FR : Brancher la phase sur un des blocs et le neutre sur l'autre

EN : Connect the phase to one of the blocks and the neutral to the other

DE : Verbinden Sie die Phase mit einem der Blöcke und den Neutralleiter mit dem anderen

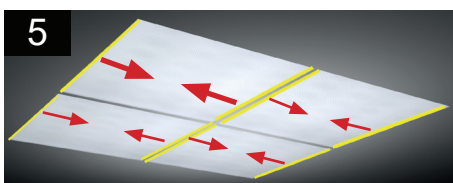
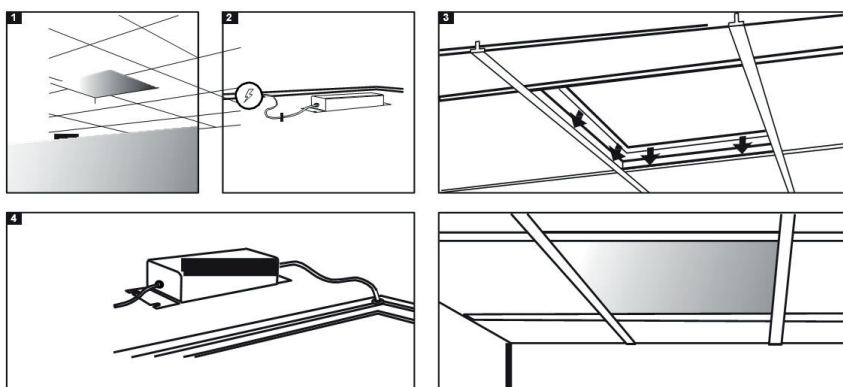

Accessoire :

C_CADRE.DALLE:

FR : Kit-cadre en saillie pour Dalle LED Candela

Dimensions : 600x600x50mm

4 profilés Aluminium pour installation des Candela dans les zones sans faux-plafond | Visseries incluses

EN : Surface-mounted frame kit for Candela LED panel

Dimensions: 600x600x50mm

4 Aluminum profiles for installing Candela in areas without dropped ceilings | Screws included

DE : Aufputz-Rahmenset für Candela LED Dalle.

Abmessungen: 600x600x50mm

4 Aluminiumprofile für die Installation von Candela in Bereichen ohne abgehängte Decke | Inklusive Schrauben

